

Space

Wastafelmengkraan met trekwaste

Artikel nr.: 108220000
Uitvoeringen: Chrom
Series: Space

EAN-nummer: 5708516836698



Kenmerken:

- 1 hendel
- Keramisch binnenwerk
- Temperatuurbegrenzing (38°C)
- Waterverbruik max. 12 l/min
- Eco-Save waterbesparing
- Met trekwaste

Technische functies

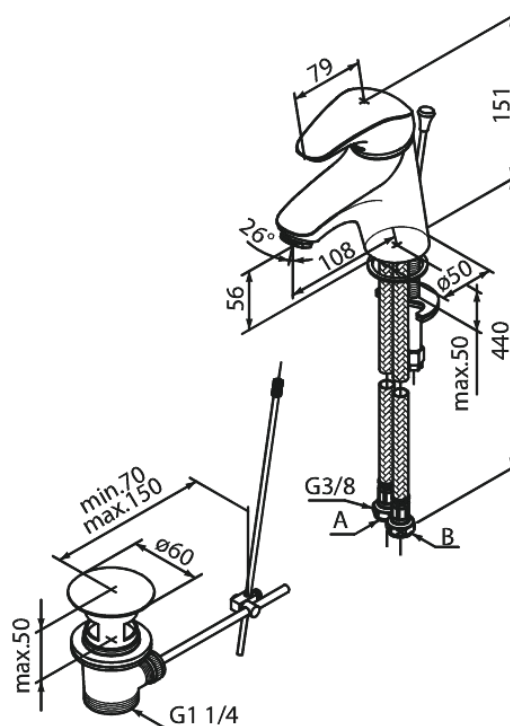

FM Mattsson Nederland BV
Bosuil 10, 3931 GG Woudenberg

085 - 401 87 80 info@damixa.nl

Bezoek voor meer informatie <https://damixa.nl>

damixa